

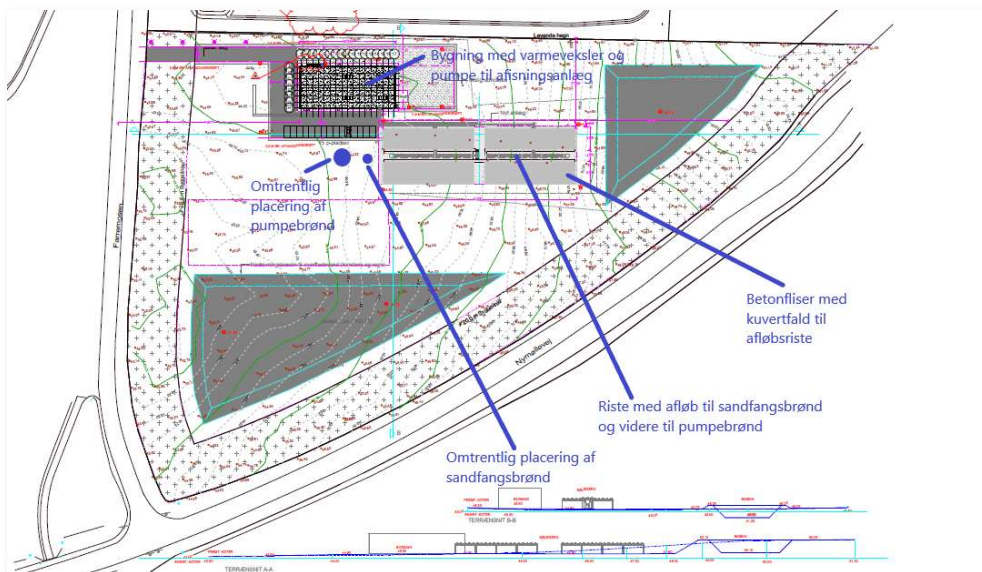

Tilladelse til etablering af et afisningsanlæg/udendørs gulvvarmeanlæg under Farum Fjernvarmes kølegård

Farremosen 31, 3540 Lyngø
Matr. nr. 4m Vassingerød By, Uggeløse



Indhold

Stamdata	2
1. Afgørelse	3
2 Tilladelsens gyldighed	4
3 Sagens behandling.....	4
4 Vilkår.....	7
5 Om lokaliteten	10
6 Habitatbekendtgørelsen	13
7 Kommunens vurdering	15
8 Konklusion.....	16
9 VVM-screening.....	16
10 Partshøring.....	16
11 Klagevejledning	16
12 Aktindsigt.....	18
Underretning om afgørelsen	18
Referencer	18
Bilag 1 Udsnit fra ansøgningens oversigtskort	20
Bilag 2 Uddrag fra bekendtgørelse om Jordvarmeanlæg ²	21

Stamdata

Virksomhedens navn	Farum Fjernvarme a.m.b.a.
Virksomhedens adresse	Farremosen 31, 3540 Lyngø
Matrikelnummer	Matr. nr. 4m, Vassingerød By, Uggeløse
CVR-nr.	10663210
Grundejer	Farum Fjernvarme a.m.b.a. Stavnsholtvej 33, 3520 Farum
Virksomhedsejer	Farum Fjernvarme a.m.b.a. Stavnsholtvej 33, 3520 Farum
Virksomhedstype	Varmeproducerende anlæg vha. varmepumpe
Myndighed	Allerød Kommune
Sagsnummer	20/5753
Sagsbehandler	Birgit Skånvad
Tilladelsesdato	Den 30. oktober 2020

Tilladelse til etablering af et afisningsanlæg/udendørs gulvvarmeanlæg

1. Afgørelse

Allerød Kommune meddeler hermed tilladelse til etablering af et afisningsanlæg/udendørs gulvvarmeanlæg med varmeslanger under energioptagere i kølegården på Farum Fjernvarmes grund Farremosen 31, 3540 Lyngby, matr. nr. 4m, Vassingerød By, Uggeløse.

Tilladelsen meddeles til det konkrete projekt som det fremgår af ansøgningen og oplysninger i sagen i øvrigt.

Afgørelsen er truffet i henhold til miljøbeskyttelseslovens¹ § 19.

Fastlæggelse af juridisk hjemmel for afgørelsen

Anlægget er delvist sammenligneligt med et horisontalt jordvarmeanlæg idet anlægget består af slanger med brine (vand + frostsikringsmiddel), der er lagt ned i jord/grus, at anlægget flytter varme fra et sted til et andet, at anlægget er drevet af en pumpe og har en tilknyttet alarm ved trykfald.

Derfor tager de nedenfor stillede vilkår i tilladelsen udgangspunkt i vilkår svarende til en jordvarmetilladelse.

Anlægget adskiller sig primært fra et jordvarmeanlæg ved, at slangerne ikke optager varme fra jorden² til opvarmning af en bygning, men at varmen føres fra en bygning til opvarmning af grus og betonfliser udendørs. Derudover har slangerne en mindre diameter og ligger tættere og mere overfladenært end jordvarmeslanger.

Da dele af anlægget er nedgravet i jorden/grus og anlægget ikke kan sidestilles med et jordvarmeanlæg har kommunen vurderet, at en ansøgning om tilladelse til etablering af anlægget skal træffes efter hovedparagraffen – miljøbeskyttelseslovens § 19.

¹ Lov om miljøbeskyttelse jf. lovbek. nr. 1218 af 25. november 2019.

² Jordvarmebekendtgørelsen definerer jordvarmeanlæg som varmeoptagesystemer, der har jord eller grundfjeld som varmekilde.

2 Tilladelsens gyldighed

Denne afgørelse omfatter alene tilladelse til etablering af et udendørs gulvvarmeanlæg under energioptagere til en luft/vand varmepumpe i kølegården hos Farum Fjernvarme, Farremosen 31, 3540 Lynge.

Såfremt de beskrevne forhold ændres væsentligt, bortfalder tilladelsen. Der skal i så fald indsendes en ny ansøgning. Tilladelsen omfatter ikke forhold, der er reguleret af anden lovgivning, og fritager ikke ansøger fra at søge om andre tilladelser, som er nødvendige for projektet, herunder fx byggetilladelse.

Jf. miljøbeskyttelseslovens § 78 a bortfalder tilladelsen, hvis den ikke har været udnyttet i 3 på hinanden følgende år.

Tilladelser efter miljøbeskyttelseslovens § 19 kan, jf. § 20 i samme lov til enhver tid og uden erstatning ændres eller tilbagekaldes af hensyn til 1) fare for forurening af vandforsyningsanlæg, 2) gennemførelsen af en ændret spildevandsafledning i overensstemmelse med en spildevandsplan efter lovens § 32 eller 3) miljøbeskyttelsen i øvrigt.

3 Sagens behandling

Ansøgning

Bravida v/ Jesper Hansson har på vegne af Farum Fjernvarme a.m.b.a., Stavnholtvej 33, 3520 Farum med ansøgning af 21. september 2020 /1/ og senere oplysninger søgt om tilladelse til at etablere et udendørs gulvvarmeanlæg på Farremosen 31, 3540 Lynge, matr. Nr. 4m, Vassingerød By, Uggeløse.

Projektbeskrivelse

Anlægget, der søges tilladelse til, er et afisningsystem, som bruges til at holde et betondæk frostfrit. Systemet er i princippet at betragte som et udendørs gulvvarmeanlæg.

Gulvvarmeanlægget etableres udendørs under de energioptagere, der trækker energien ud af luften som en essentiel del af den store luft/vand varmepumpe, der skal levere varme til Farum Fjernvarmes distributionsnet.

Der er en afstand på ca. 3 meter fra betonfliserne over varmeslangerne til energioptagerne. Det udendørs gulvvarmeanlæg har til formål at sikre, at der ikke opstår opbygning af is fra kondensvand under energioptagerne med andre ord at sikre, at kondensvand fra energioptagerne forsat ledes bort fra underlaget i frostperioder.

Drift af afisnings-/gulvvarmeanlægget kræver en betragtelig mængde energi. Anlægget vil derfor kun være i drift, når vejrforholdene fordrer det.

Slangerne graves ikke ned i jorden, men udlægges på terræn på et armeringsnet placeret ovenpå en nedgravet gruskasse. Gruskassen består af en bund af 30 cm stabilgrus og derover 20 cm bundgrus. Slangerne bindes på armeringsnettet (se

figur 1) og dækkes med 10 cm afretningsgrus. Øverst afsluttes med en flisebelægning af betonfliser med kuvertfald mod afstrømningsriste i den centrale del af gulvvarmeanlægget (se figur i bilag 1).

Kondensvand fra energioptagerne fordamper, nedsiver /2/ eller strømmer via riste til en sandfangsbrønd og derefter videre til en pumpebrønd (se figur i bilag 1). Afledning af kondensvandet reguleres ikke af denne tilladelse, men af en tilladelse efter spildevandsbekendtgørelsen³.



Figur 1 Udlægning af varmeslanger (foto er fra et lignende projekt).

Oplysninger om anlægget

I ansøgningen og den efterfølgende korrespondance er følgende oplyst om gulvvarmeanlæggets type, materialer, konstruktion og placering m.v.

Anlægget

Anlægget installeres af Bravida A/S, CVR-nr.: 14769005.

³ Bekendtgørelse om spildevandstilladelser m.v. efter miljøbeskyttelseslovens kapitel 3 og 4, nr. 1317 af 4. december 2019.

Varmen overføres via en Alfa Laval varmeveksler (C30 på figur 2) fra Farum Fjernvarmes store luft/vand varmepumpe (varmen kommer fra højre side af figuren frem til varmeveksleren).

Pumpen ('PUM-V005'), der driver cirkulationen i gulvvarmesystemet mellem varmeveksler og slangerne er markeret med en rød cirkel fyldt med gult (se figur 2). Slangekredsene er monteret på de 6 manifold (længst til venstre på figur 2).

Varmeveksleren og pumpen til gulvvarmeanlægget placeres i bygningen (se figur i bilag 1).

Den store luft/vand varmepumpe er ikke omfattet af denne ansøgning, men omfattet af byggetilladelse /3/ og VVM-screening /4/.

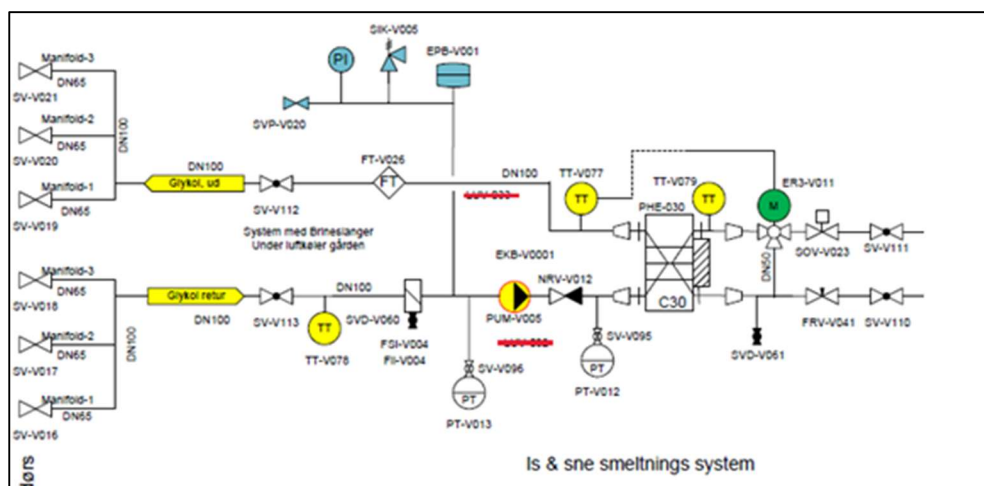

Figur 2 Principtegning af afslings-/gulvvarmeanlægget.

Slanger

Slangerne er af typen Uponor Meltaway PE-Xa-rør.

Slangerens rørdimensioner er 25 x 2,3 mm.

Der udlægges i alt 57 strenge med en samlet længde på 6.400 meter.

Slangerne udlægges på et areal, der er 20 m x 80 m, dvs. 1600 m².

(Plan over slangerens ønskede placering på matriklen fremgår af bilag 1.)

Slangerne har under de rigtige driftsforhold (tryk og temperatur) en estimeret levetid på minimum 50 år.

Samlingspunkter

Slangerne kobles op på i alt 6 stk. manifold fordelt på 2 sæt á 3 stk., hvor den varme brine sendes ud via det ene sæt og efter cirkulation i slangerne retur til varmeveksleren ved varmepumpen via det andet sæt.

Der vil kun være synlige samlinger i manifoldene for frem- og returledninger.

Varmekredsene, der bindes på armeringsnettet, vil være ubrudte slangeforløb.

Frostsikringsmiddel

Som frostsikringsmiddel anvendes IPA-sprit.

Mængde af frostsikringsvæske i alt er 735 liter

Samlet mængde brine er 2100 liter.

Mængden af frostsikringsvæske per streng er 13 liter.

Dvs. frostsikringsvæsken udgør ca. 35 % af brine.

Alarm

Der monteres trykalarmer på anlægget af typen Danfoss MBS 33 (Pressure transmitters for industrial applications).

Ved et eventuelt trykfald, der kunne indikere lækage sendes besked til et Scada alarmsystem.

4 Vilkår

Tilladelsen er meddelt med følgende vilkår.

Generelle vilkår

- 1) Hvis tilladelsen ikke er udnyttet inden 3 år fra afgørelsesdatoen, bortfalder den.
- 2) Grundejer skal forud for etableringen sikre sig, at der ikke findes tinglyste deklarerationer på ejendommen, som hindrer eller er i konflikt med etableringen og placering af gulvvarmeanlægget. På www.tinglysning.dk kan man se om der er tinglyste deklarerationer på en ejendom.
- 3) Gulvvarmeanlægget skal etableres i overensstemmelse med de oplysninger om materialer, konstruktion og placering som fremgår af ansøgningsmaterialet, dog med de ændringer, som fremgår af nedstående vilkår.

Etablering

- 4) Gulvvarmeanlægget skal etableres mindst 50 meter fra en vandforsyningsboring.
- 5) Varmeslangerne skal placeres mindst 0,6 meter fra skel.
- 6) Inden ibrugtagning skal gulvvarmeanlægget tæthedsprøves efter samme procedure som et jordvarmeanlæg, dvs. det skal tæthedsprøves efter fremgangsmåden i jordvarmebekendtgørelsens⁴ bilag 3 (se denne afgørelses bilag 2).

⁴ Bekendtgørelse om Jordvarmeanlæg, nr. 240 af 27. februar 2017.

- 7) Resultatet skal sendes til kommunen, senest 14 dage efter tæthedsprøvningsen er foretaget.
- 8) Byggemateriale og affald må ikke placeres på vejareal eller tilsvarende arealer.
- 9) Hvis der i forbindelse med jordarbejder på matriklen findes spor af fortidsminder på ejendommen, skal arbejdet i henhold til museumslovens⁵ § 27 standses, i det omfang det berører fortidsmindet, og fundet skal straks anmeldes til Museum Nordsjælland via mailadressen: eea@museumns.dk eller telefonnr. 61815820.

Konstruktion

- 10) Som frostsikringsmiddel må kun anvendes IPA-sprit i overensstemmelse med det ansøgte.
- 11) Brine i anlægget må højst indeholde 35 % frostsikringsmiddel.
- 12) Gulvvarmeanlægget skal være tæt og være forsynet med et trykovervågningssystem, en alarm og en sikkerhedsanordning, der i tilfælde af lækage i varmesystemet stopper anlægget.
- 13) Anlægget må ikke kunne genstarte automatisk.
- 14) Anlægget må ikke overdækkes på en måde som vanskeliggør eller hindrer inspektion og reparation af nedgravede dele af anlægget.

Færdigmelding

- 15) Der skal udarbejdes en målsat situationsplan over slangernes placering i forhold til bygninger og skel. Samlinger af slanger skal indmåles og fremgå af planen. Situationsplanen skal fremsendes til kommunen senest 14 dage efter at anlægget er etableret.
- 16) Anlægget skal færdigmeldes til kommunen, inden det etablerede gulvvarmeanlæg tages i brug. Færdigmeldingen skal enten indgives digitalt via selvbetjeningsportalen Byg og Miljø; <https://www.bygogmiljoe.dk/> eller sendes til Natur og Miljø via mail-adressen naturogmiljoe@alleroed.dk

⁵ Museumslov nr. 473 af 7. juni 2001, jf. Lovbekendtgørelse nr. 358 af 8. april 2014.

Drift og vedligeholdelse

- 17) De vilkår, der omhandler drift og vedligeholdelse af anlægget, skal være kendt af ejerne og brugerne af anlægget. Et eksemplar af tilladelsen skal til enhver tid være tilgængelig på adressen.
- 18) Anlæggets ejer skal efter 1. driftsår – på samme vis som for et jordvarme-anlæg lade anlægget efterse af en sagkyndig. Eftersynet skal omfatte de nævnte forhold:
 - Udførelse af eventuelle reparationer
 - Rør og samlinger
 - Driftstryk
 - Trykovervågningssystemet
 - Frostsikringsvæske, type og mængde i anlægget
 - Efterfyldning af brine, notér antal liter
- 19) Ejeren af anlægget skal opbevare resultatet af kontrollen i mindst 10 år og efter anmodning forevise denne for kommunen.
- 20) Ejerne og brugerne af anlægget skal sikre, at anlægget er i en sådan vedligeholdelsesstand, at der ikke foreligger en åbenbar nærliggende risiko for, at der kan ske forurening af jord og grundvand. Der må f.eks. ikke være synlige tæring på rørsystemet.
- 21) Hvis ejerne eller brugerne af anlægget konstaterer eller får mistanke om, at anlægget er utæt, skal der straks træffes foranstaltninger, der kan bringe en eventuel udstrømning til ophør, f.eks. ved tømning af anlægget. Kommunen skal straks kontaktes og orienteres.
- 22) Et anlæg, der har været utæt eller hvor overvågningssystemet har givet alarm om trykfald, må ikke tages i brug før der er foretaget en tæthedsprøvning af anlægget (se vilkår 6). Tæthedsprøvningen skal dokumentere, at slangerne er tætte og tæthedsprøvningen skal godkendes af kommunen.
- 23) Allerød Kommune kan til enhver tid kræve, at der foretages tæthedsprøvning eller anden kontrol af varmeslangerne.

Sløjfning af anlægget

- 24) Hvis gulvvarmeanlægget ikke længere benyttes, skal det sløjfes. Sløjfningen skal meddeles til Allerød Kommune senest 14 dage efter arbejdet med sløjfningen er afsluttet.

25) Ved sløjfningen skal anlægget tømmes for brine og gennemskylles med rent vand. Herefter skal slangerne fjernes eller aflukkes. Væsken skal bortskaffes efter kommunens anvisninger. Hvis sløjfningen er forårsaget af, at slangerne ikke længere lever op til kravene til en varmeslange, skal slangerne frakobles anlægget på en måde, så det ikke er muligt at sætte anlægget i drift igen.

26) Når et anlæg er sløjfet bortfalder tilladelsen.

5 Om lokaliteten

De planmæssige forhold

Matriklen 4m Vassingerød By, Uggeløse ligger indenfor Erhvervsområde ved Farremosen, lokalplanområde 3-392.

Geologi og grundvand

Grunden ligger centralt i et regionalt Område med Særlige Drikkevandsinteresser (OSD).

Indvinding af grundvand

Den nærmeste vandforsyningsboring, DGU-nr.: 193.494 er placeret ca. 1320 m nordøst for matriklen. Boringen tilhører Lyng Overdrev Vandværk.

Den nærmeste drikkevandsboring, DGU-nr.: 193.3199 er placeret ca. 240 m nordvest for matriklen. Boringen tilhører Birkholm Planteskole.

Kravet til anlæggets afstand fra vandforsyningsboringer (50 m, jf. vilkår 4) er dermed overholdt.

Indvindingsoplande

Farum Fjernvarmes grund matr. 4m, Vassingerød By, Uggeløse ligger ifølge Miljøportalen ikke indenfor et indvindingsopland til et eller flere vandværker.

I Miljøstyrelsens relativt nye grundvandskortlægning af bl.a. Allerød Kommune (FEAR-kortlægningen) /5/ indgår indvindingsoplande for vandværker i Furesø Kommune som en del af den hydrologiske model. Disse indvindingsoplande er dog ikke afrapporteret som den del af FEAR-kortlægningen og derfor ikke synlige på Miljøportalen. Det er oplyst af Furesø Kommune at Miljøstyrelsen foretager nye modelkørsler for indvindingsoplande til vandværker placeret i den nordlige del af Furesø Kommune på baggrund af at forsyningen har søgt om en øget indvinding på nogle af kildepladserne.

I løbet af 2021 vil der derfor sandsynligvis på Miljøportalen foreligge indvindingsoplande til vandværker, der tilhører Furesø Forsyning, der helt eller delvist overlapper med matr. 4m, Vassingerød By, Uggeløse. Et foreløbigt scenarie, der stammer fra FEAR-kortlægningen er fremsendt af Rambøll og fremgår af figur 3.

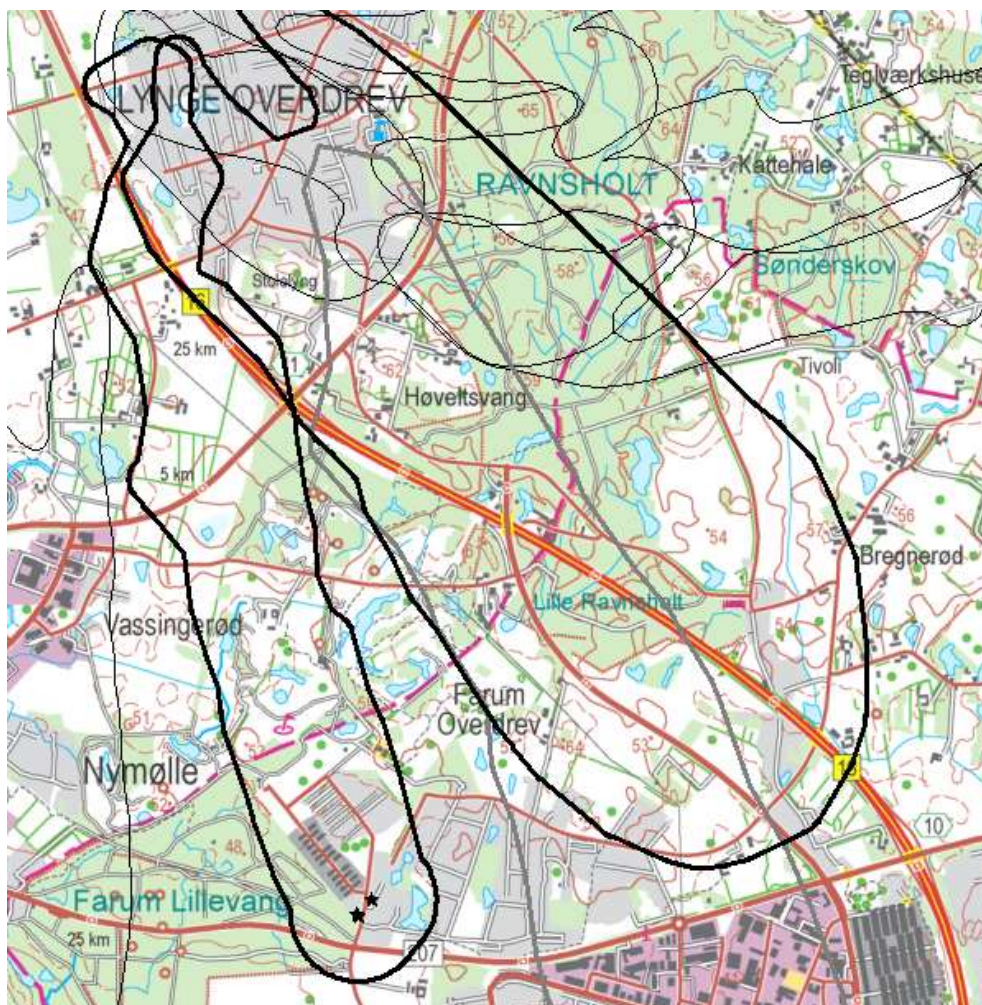

Figur 3. Indvindingsoplande (200 års) til vandværker tilhørende Furesø Forsyning er markeret med tykke sorte streger. I den venstre side af kortet og med overlap til Erhvervsområde Farremosen indvindingsopland til Lillevang Vandværk. Til højre herfor (dvs. umiddelbart øst for erhvervsområde Farremosen) ses indvindingsopland til Flagsø Kildeplads.

Geologi

Området er geologisk karakteriseret ved, at der findes moræneler af varierende tykkelse oven på et ca. 20 meter sammenhængende grundvandsmagasin af sand aflejret direkte oven på kalk. Det primære magasin består således af et sandmagasin og et kalkmagasin i direkte hydraulisk kontakt.

Grundvandsspejlet i kalken/sandet er beliggende under bunden af lerlaget således at grundvandsmagasinet er frit.

Nedsivningsforholdene vurderes generelt at være varierende og afhængig af lokale sandindslag/opsprækning i lerlaget. Der findes dog også en del vådområder i området, hvor en lav nedsivningsevne har været med til at forme vådområderne.

Det er muligt, at der findes mere eller mindre sammenhængende sekundære grundvandsmagasiner i området. Kommunen har ikke nogen oplysninger herom.

Grundvandet strømmer mod SSØ i det primære grundvandsmagasin (se figur 4). Grundvandspejlet for det primære grundvandsmagasin befinder sig ifølge potentialekortet i kote 36,5-37 DVR90 (se figur 4).

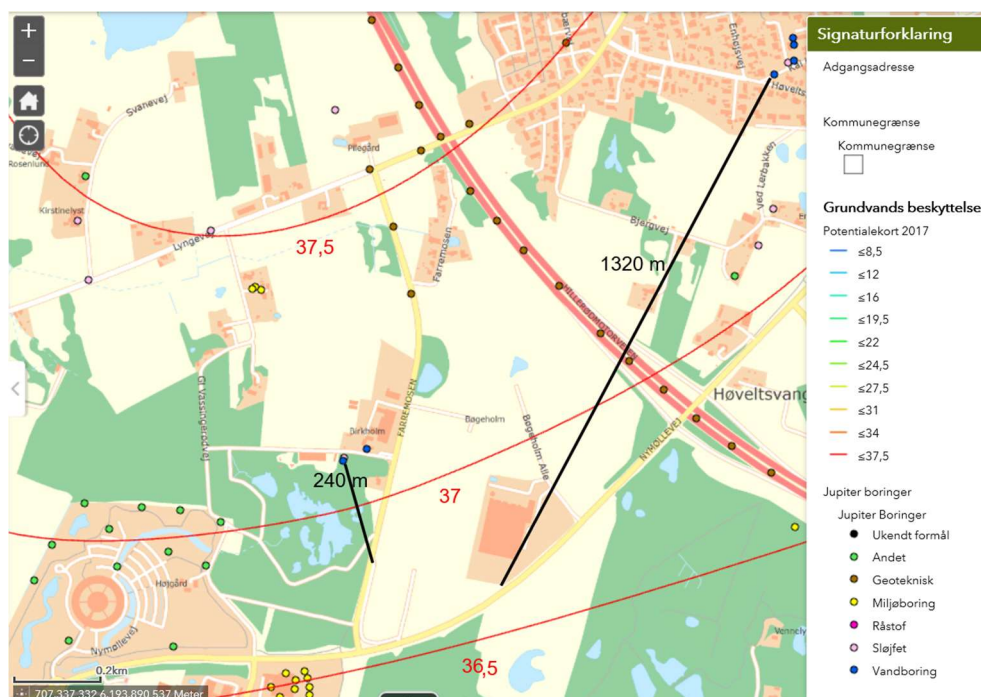

Figur 4. Afstand til nærmeste vandværksboring og nærmeste enkeltindvinder (sorte streger). Omtrentlig kote for det primære grundvandsmagasins vandspejl (røde isobarer) /6/.

Beskyttet natur

Nærmeste recipient er en beskyttet mose – selve Farremosen, der er beliggende ca. 45 m vest for matr. 4m, Vassingerød By, Uggeløse - Farremosen 31 (se figur 5). Ca. 132 m syd for matriklen findes ligeledes en mose (se figur 5).

Farremosen er levested for padder og potentielt levested for arter af flagermus og er sandsynligvis raste- og levested for stor vandsalamander og spidssnudet frø, der er opført på habitatdirektivets bilag IV. Spidssnudet frø er i 2018 fundet i Farremosen og stor vandsalamander er i 2018 fundet på en lokalitet ca. 250 meter nord for Farremosen.

Nærmeste vandløb er Vassingerødløbet. Da vandløbet har sammenhæng med Farremosen er afstanden til Vassingerødløbet målt som afstanden fra matriklen til mosen, der således ligger ca. 64 meter vest for matriklen (figur 5).

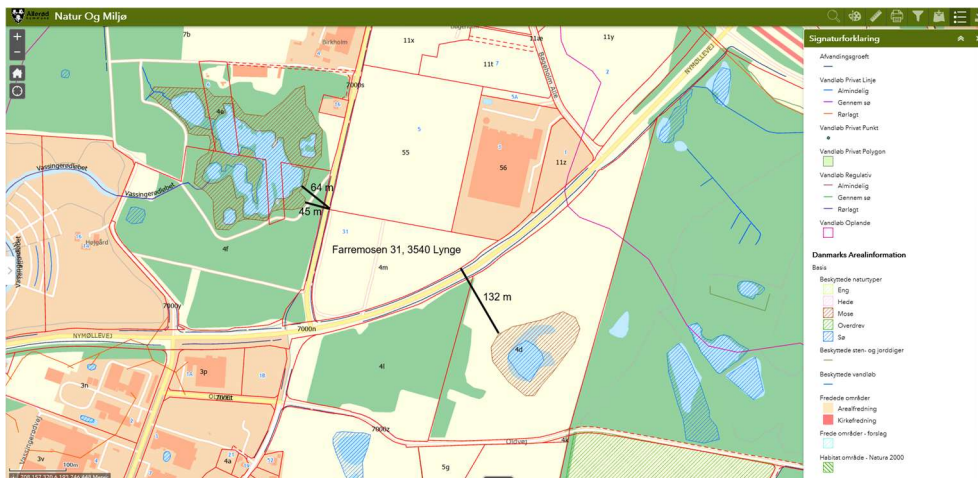

Figur 5. Beskyttet natur. Afstande fra Farremosen 31,3540 Lyngby til nærmest beskyttede sø/mose og dertilhørende vandløb.

6 Habitatbekendtgørelsen

Ifølge habitatbekendtgørelsens⁶ § 6, stk. 1 og § 7, stk. 6, nr. 2 skal der, inden der meddeles tilladelse efter miljøbeskyttelseslovens § 19, foretages en vurdering af, om projektet i sig selv, eller i forbindelse med andre planer og projekter, kan påvirke et Natura 2000-område væsentligt.

Det fremgår desuden af habitatbekendtgørelsens § 10, at der ikke kan gives tilladelse, hvis det ansøgte kan beskadige eller ødelægge naturlige yngle- eller rastepladser for de dyrearter, eller ødelægge de plantearter, der er optaget på habitatdirektivets bilag IV (bilag IV-arter).

Før der meddeles tilladelse til etablering af afisnings-/gulvvarmeanlægget, skal der således foretages en vurdering af, om projektet i sig selv eller i forbindelse med andre planer eller projekter kan påvirke et Natura 2000-område eller bilag IV-arter væsentligt.

Vurdering i forhold til Natura 2000, habitater og beskyttede naturtyper

Nærmeste Natura 2000-område er nr. 137 Kattehale mose, der ligger ca. 980 meter øst for Farremosen 31 (se figur 6).

Udpegningsgrundlag for Kattehale Mose (habitatområde nr. 121) er følgende naturtyper: næringsrig sø, brunvandet sø, hængesæk, bøg på muld og skovbevokset tørvemose og de to arter: stor kærguldsmed og stor vandsalamander /7/.

6 Bek. nr. 1595 af 6. december 2018 om udpegning og administration af internationale naturbeskyttelsesområder samt beskyttelse af visse arter.

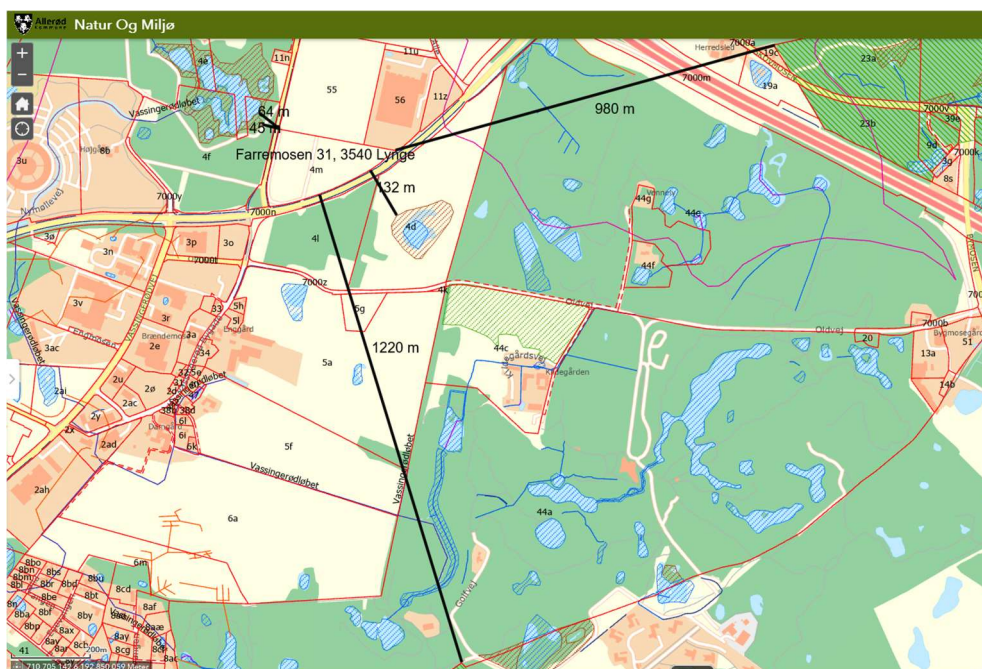

Figur 6. Afstand til habitatområder. Kattehale mose øst for og Øvre Mølleådal syd for matriklen.

Natura 2000-område nr. 139 Øvre Mølleådal, Furesø og Frederiksdal Skov ligger ca. 1,22 km syd for Farremosen 31 (se figur 6). Området omfatter den øvre del af Mølleådalen, Hestetangs Å, Vassingerødløbet, Furesø, Farum Sø, Bastrup Sø, Buresø, flere moser og løvskovene Ganløse Eged, Terkelskov og Frederiksdal Skov. Området består af habitatområde 123 og fuglebeskyttelsesområde 109 /8/.

Udpegningsgrundlag for Habitatområde nr. 123 er:

følgende naturtyper: kransnålalge-sø, næringsrig sø, brunvandet sø, vandløb, kalk-overdrev, surt overdrev, tidvis våd eng, urtebræmme, hængesæk, kildevæld, rigkær, bøg på mor, bøg på muld, ege-blandskov, skovbevokset tørvemose og elle- og askeskov.

følgende arter: skæv vindelsnegl, sumpvindelsnegl, stor kærguldsmed, lys skivevandkalv og stor vandsalamander.

Udpegningsgrundlag for Fuglebeskyttelsesområde nr. 109 er følgende fugle:

rørhøg, plettet rørvagtel, isfugl og sortspætte.

Det er Allerød Kommunes vurdering, at udpegningsgrundlaget for Kattehale mose samt Natura 2000-område nr. 139 ikke i væsentlig grad vil kunne påvirkes af dette projekt.

En eventuel lækage på slangerne eller systemet i øvrigt vil hurtigt blive opdaget på grund af alarm ved trykfald.

7 Kommunens vurdering

Frostsikringsmidlet IPA-sprit er det middel kommunen anbefaler anvendt til jordvarmeanlæg, da stoffet er vurderet at være det mest miljøvenlige blandt de mulige frostsikringsmidler.

IPA-sprit består af 85-95 w/w% Ethanol og 5-15 w/w% Propan-2-ol. IPA-sprit er nedbrydeligt i vandmiljøet (se figur 7) og det er ikke potentielt bioakkumulerbart.

Substans	Nedbrydelighed i vandmiljøet	Test	Resultat
Ethanol	Ja	OECD Guideline 301 B	97% after 28 days
Propan-2-ol	Ja	EU Method C.5	53% after 5 days

Figur 7 IPA-sprits persistens i forhold til nedbrydelighed /9/

Det fremgår dog af sikkerhedsdatabladet /9/, at produktet betragtes som farligt affald (det er brandbart). Derudover at det skal undgås, at udlede større mængder koncentreret spild og rester til kloak og at de lokale miljømyndigheder skal informeres ved udslip til omgivelserne.

Er spildscenarie er, at der går hul på anlægget over jorden, så der sker et spild. IPA-sprit fordamper relativt hurtigt ved spild på fliser eller andre overflader i direkte kontakt med luften. Et mere massivt spild ville kunne føre til afstrømning evt. til riste, hvor brinen vil kunne løbe til sandfang og evt. pumpebrønd, hvor det vil opblandes med det andet vand, hvorved der sker en fortynding. Brinen består af ca. 2/3 vand og ca. 1/3 frostsikringsmiddel. Koncentrationen af frostsikringsmiddel er det samme som gældende for jordvarmeanlæg, dvs. højst 35 %.

Et andet spildscenarie er, at der går hul på slangerne, hvorved spildet vil løbe ned i gruskassen, hvor det med tiden vil blive nedbrud.

Ved en lækage vil alarmen desuden gå og virksomheden har mulighed for at håndtere et eventuelt spild.

Kommunen vurderer på baggrund af anlæggets udformning samt anvendelsen af IPA-sprit, at anlægget ikke vil kunne påvirke vandafhængige naturtyper eller grundvand væsentligt.

Denne type af anlæg bygger desuden på en velafprøvet teknologi, og der er stillet vilkår om tæthedsprøvning af systemet på samme vis som med jordvarmeslanger, hvilket sikrer korrekt montering og et tæt system.

Kommunen vurderer, at der er taget de nødvendige forholdsregler således, at anlægget udgør en trussel i forhold til grundvand og vandindvinding, vandafhængige naturtyper eller andre naturtyper.

8 Konklusion

Det er kommunens vurdering, at tilladelse til etablering af dette afisnings-/gulvvarmeanlæg ikke i sig selv eller kumulativt med tilsvarende anlæg vil påvirke grundvand, beskyttet natur, herunder Farremosen eller beskyttede vandløb væsentligt. Det er ligeledes Allerød Kommunes vurdering, at raste- og levesteder for dyre- og plantearter på habitatdirektivets bilag IV ikke vil blive påvirket væsentligt af etablering, drift eller nedlæggelse af dette udendørs gulvvarmeanlæg.

9 VVM-screening

Allerød Kommune har vurderet, at etablering og drift af afisnings-/gulvvarmeanlægget ikke er omfattet af krav om miljøvurdering jf. bestemmelserne i VVM-lov-bekendtgørelsen⁷.

10 Partshøring

Kommunen har vurderet, at det kun er grundejer, der er part i sagen.

På baggrund af ovenstående vurdering (afsnit 7) og konklusion (afsnit 8) om at frostsikringsvæsken i de relevante mængder ikke er en trussel i forhold til grundvandskvaliteten samt at anlægget etableres med høj grad af sikkerhed, vurderes nærmeste grundvandsindvinder ikke at være part i sagen.

På samme vis er det kommunens vurdering, at et eventuelt vandværk, hvis indvindingsopland overlapper med matriklen heller ikke er part i sagen.

Parter er således:

Farum Fjernvarme, CVR-nr.: 10663210

Kommunen har vurderet, at der ikke har været grundlag for partshøring idet parten ikke er stillet ringere, jf. de stillede vilkår i tilladelsen – end en ansøger, der ønsker at installere jordvarmeanlæg.

11 Klagevejledning

Afgørelsen kan påklages til Miljø- og Fødevarerklagenævnet, jf. § 91, stk. 1, i miljøbeskyttelsesloven¹.

Klagevejledningen her er gældende for afgørelser truffet efter miljøbeskyttelsesloven.

⁷ Lovbekendtgørelse nr. 973 af 25. juni 2020 om miljøvurdering af planer og programmer og af konkrete projekter (VVM).

Hvem kan klage

Klageberettigede er adressaten for afgørelsen og enhver, som har en individuel, væsentlig interesse i sagen. Institutioner og interesseorganisationer, der efter miljøbeskyttelseslovens §§ 98 – 100 er klageberettigede, kan ligeledes klage over afgørelsen.

Indsendelse af klage

En klage til Miljø- og Fødevareklagenævnet skal indsendes via Klageportalen, som du finder et link til på forsiden af www.naevneneshus.dk. Der er ligeledes link til Klageportalen fra www.borger.dk og www.virk.dk.

Klagen sendes gennem Klageportalen til den myndighed, der har truffet afgørelsen. En klage er indgivet, når den er tilgængelig for myndigheden i Klageportalen.

Miljø- og Fødevareklagenævnet skal som udgangspunkt afvise en klage, der kommer uden om Klageportalen, hvis der ikke er særlige grunde til det. Hvis du ønsker at blive fritaget for at bruge Klageportalen, skal du sende en begrundet anmodning til den myndighed, der har truffet afgørelse i sagen. Myndigheden videregiver herefter anmodningen til Miljø- og Fødevareklagenævnet, som træffer afgørelse om, hvorvidt din anmodning kan imødekommes.

Virksomheden vil få besked, hvis andre klager over afgørelsen.

Klagefrist

Klagefristen udløber 4 uger efter, at afgørelsen er meddelt. Er afgørelsen offentligt bekendtgjort, regnes klagefristen dog altid fra bekendtgørelsen, jf. lovens § 93, stk. 1.

Hvis afgørelsen derimod er meddelt pr. mail eller digital post beregnes klagefristen fra afsendelsesdatoen, mens afgørelsesdatoen ved afgørelser meddelt som almindeligt brev beregnes fra mandag i den efterfølgende uge såfremt brevet er afsendt mandag eller tirsdag. Hvis brevet er afsendt onsdag, torsdag eller fredag beregnes afgørelsesdatoen fra onsdag i den efterfølgende uge.

Opsættende virkning

Klage over tilladelsen har som udgangspunkt ikke opsættende virkning, men udnyttelsen af afgørelsen sker på egen regning og risiko, idet klagemyndigheden til enhver tid kan ændre eller ophæve en påklaget tilladelse. Miljø- og Fødevareklagenævnet kan tillægge klagen opsættende virkning, herunder kræve igangsat arbejde standset.

Gebyr

Når du klager, skal du som borger betale et gebyr på kr. 900. Virksomheder og organisationer skal betale et gebyr på 1.800 kr. Du betaler gebyret med betalingskort i Klageportalen. Gebyret bliver tilbagebetalt, hvis klagen bliver afvist fordi klagefristen er overskredet, hvis klager ikke er klageberettiget eller hvis Miljø- og

Fødevareklagenævnet ikke har kompetence til at behandle klagen. Gebyret tilbagebetales også, hvis klager får helt eller delvist medhold i klagen.

Domstolsprøvelse

Hvis afgørelsen ønskes indbragt for domstolene, skal dette ske inden 6 måneder fra datoen for modtagelsen af afgørelsen, jf. lovens § 101, stk. 1.

12 Aktindsigt

Allerød Kommune gør opmærksom på, at der til enhver tid er mulighed for aktindsigt i sagen.

Venlig hilsen
Niels Erik von Freiesleben
Miljøchef

Birgit Skånvad
Miljøsagsbehandler

Underretning om afgørelsen

Afgørelsen er sendt til:

- Grundejer: Farum Fjernvarme (CVR: 10663210)
- Ansøger: Bravida A/S, Att. Jesper Hansson (mail: jesper.hansson@bravida.dk)
- Rådgiver: Hansson & Knudsen A/S (mail: info@hansson-knudsen.dk)
- Projektleder: Karsten H. Møller (khm@victor-as.dk)
- Styrelsen for Patientsikkerhed (mail: stps@stps.dk)
- Danmarks Naturfredningsforening, lokalafdeling (mail: dnalleroed-sager@dn.dk)
- Formand for DN, lokalafdeling, Marianne Engberg (mail: me@blovstroed.dk)

Referencer

/1/ Farum Fjernvarme – projekt etablering af gulvvarme med glykol. Farremosen 31, 3540 Lyngby. Ansøgning om tilladelse til etablering af et afisningssystem/ uden-dørs gulvvarmeanlæg i henhold til § 19, i Lov om Miljøbeskyttelse.

Ansøgning indsendt via Byg & Miljø, Jordvarme, da kommunen vurderede at oplysninger til sagen ville være sammenlignelige med oplysninger til et horisontalt jordvarmeanlæg.

Indsendt af Bravida A/S v/ Jesper Hansson med fuldmagt fra grundejer, dateret 21. september 2020.

/2/ Tilladelse til nedsivning af overflade- og tagvand samt kondensvand fra Farum Fjernvarmes Varmepumpe, Matr. nr. 4m Vassingerød By, Uggeløse. Natur og Miljø, Allerød Kommune, Dateret 31. marts 2020.

/3/ Byggetilladelse til Farum Fjernvarmes Varmepumpeanlæg, Matr. nr. 4m Vassingerød By, Uggeløse. Plan og Byg, Allerød Kommune. Dateret 31. marts 2020.

/4/ VVM screening af Varmepumpe, Matr. nr. 4m Vassingerød By, Uggeløse. Plan og Byg, Allerød Kommune. Dateret 31. marts 2020.

/5/ Miljøstyrelsens grundvandskortlægning i 'FEAR'-området (Frederikssund-Egedal-Allerød-Roskilde), udarbejdet af Rambøll 2017-2019. Hovedrapport, Hydrologisk Model, august 2018.

/6/Allerød Kommunes potentialekort udarbejdet af Rambøll på baggrund af en synkronpejlerunde udført i oktober 2017.

/7/ Miljø- og Fødevareministeriets Natura 2000-plan 2016-2021, Kattehal Mose, Natura 2000-område nr. 137, Habitatområde H121. Dateret april 2016.

Link: https://mst.dk/media/130651/137_n2000plan_2016-21.pdf

/8/ Miljø- og Fødevareministeriets Natura 2000-plan 2016-2021, Øvre Mølleådal, Furesø og Frederiksdal Skov, Natura 2000-område nr. 139, Habitatområde H123, Fuglebeskyttelsesområde F109. Dateret april 2016.

Link: https://mst.dk/media/130661/139_n2000plan_2016-21.pdf

/9/ Sikkerhedsdatablad fra POLAR. Udarbejdet 5. december 2014. Link:

https://polaras.dk/sites/default/files/portfoliopdf/IPA-Sprit_v1.2.pdf

Bilag 1 Udsnit fra ansøgningens oversigtskort

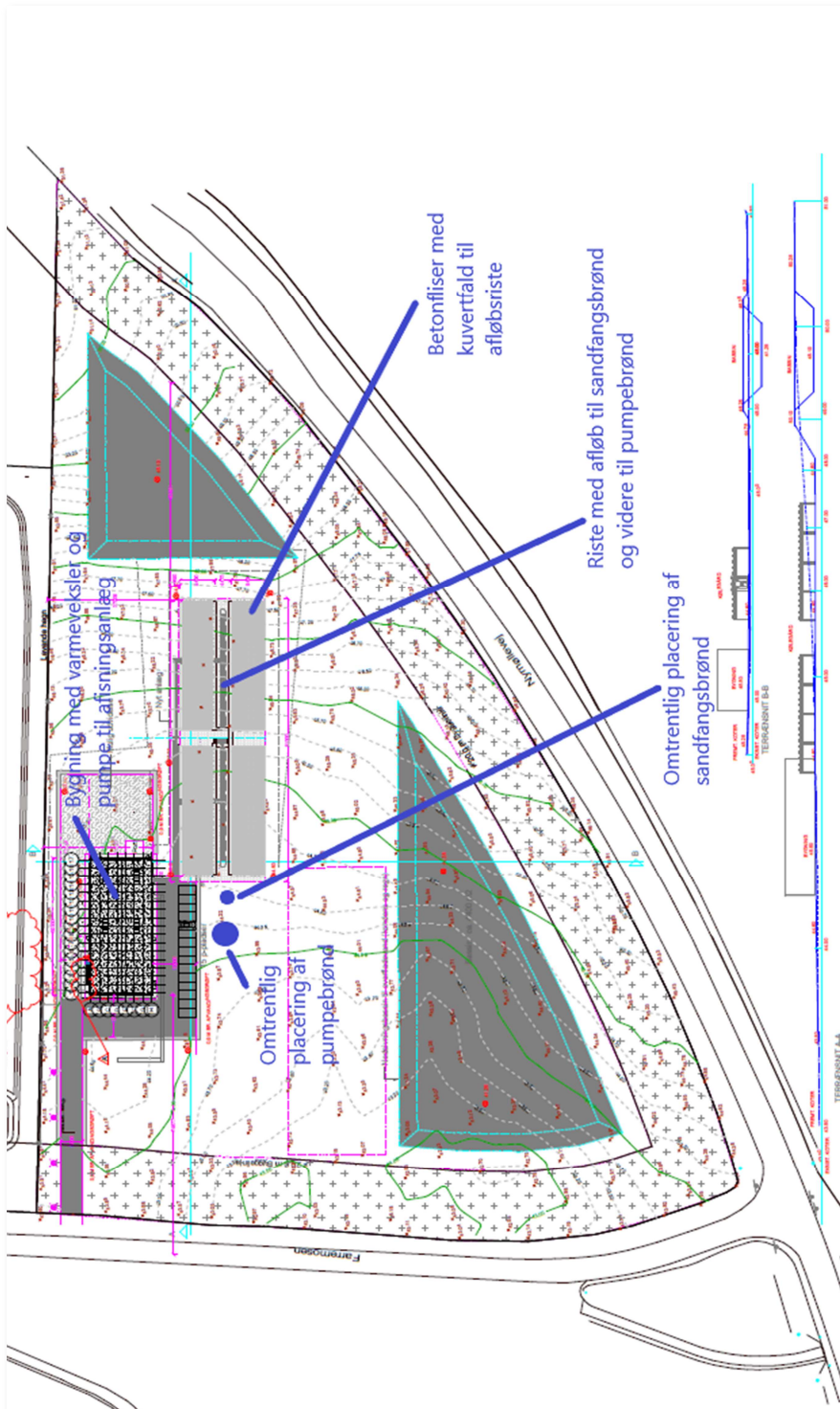

Slangeudlægningsarealet med betonfliser som afslutning er markeret med lys grå. I midten af arealet er indtegnet de rækker af riste, hvorigennem kondensvandet strømmer til en samlebrønd og videre til en pumpbrønd.

Bilag 2 Uddrag fra bekendtgørelse om Jordvarmeanlæg²

Fra kapitel 5 – Konstruktion

§ 19. Inden ibrugtagning af et nyt jordvarmeanlæg med brine og inden genstart af et bestående anlæg efter reparation eller vedligeholdelse af den nedgravede del af anlægget skal ejeren eller brugeren af jordvarmeanlægget gennemføre en tæthedsprøvning efter fremgangsmåden i **bilag 3**. Resultatet skal være kommunalbestyrelsen i hænde senest 14 dage efter tæthedsprøvningen.

Fra kapitel 6 – Egenkontrol

§ 21. Jordvarmeanlæggets ejer skal efter 1. driftsår lade anlægget efterse af en sagkyndig i jordvarmeanlæg. Eftersynet skal omfatte de i **bilag 4** nævnte forhold. Kommunalbestyrelsen kan i sin afgørelse efter lovens § 19 fastsætte yderligere vilkår for eftersynet.

Stk. 2. Ejeren af anlægget skal i mindst 10 år opbevare resultatet af kontrollen og efter anmodning stille denne til rådighed for kommunalbestyrelsen.

§ 22. Ejeren og brugeren af jordvarmeanlægget skal sikre, at anlægget er i en sådan vedligeholdelsesstand, at der ikke er en åbenbar, nærliggende risiko for, at der kan ske forurening af grundvand, jord og undergrund, herunder må der ikke være væsentlige synlige tæring af rørsystemet.

Stk. 2. Hvis ejeren eller brugeren konstaterer eller får mistanke om, at anlægget er utæt, skal vedkommende straks træffe egnede foranstaltninger til at bringe en eventuel udstrømning til ophør. Kommunalbestyrelsen skal herefter underrettes straks med en redegørelse for, hvad der er blevet gjort for at bringe den eventuelle udstrømning til ophør.

Bilag 3 – Tæthedsprøvning af anlæg med brine, jf. § 19

1. Tæthedsprøvningen skal gennemføres med rent vand. Prøvetrykket skal være 1,5 gange driftstrykket. Ingen dele af slangerne må være udsat for direkte sol under prøvningen.
2. Slangerne pumpes op til prøvetrykket, som herefter holdes. Slangerne luftes ud om nødvendigt.
3. Når trykket falder, pumpes rørene op til prøvetrykket igen. Dette gentages, indtil prøvetrykket er konstant.
4. Efter 15 minutter kontrolleres, om trykket er faldet.
5. Er trykket faldet, skal lækagen findes og repareres, hvorefter der igen pumpes op til prøvetrykket.
6. Nr. 1-5 gentages, indtil trykket er konstant på 1,5 gange driftstrykket 15 minutter fra sidste oppumpning.

Bilag 4 – Forhold, som skal undersøges ved eftersyn efter første driftsår, jf. § 21

1. Udførelsen af eventuelle reparationer.
2. Rør og samlinger.
3. Driftstryk.

4. Trykovervågningssystemet.
5. Frostsikringsvæske, type og mængde i anlægget.
6. Efterfyldning af brine, antal liter.
7. Andre forhold, som kommunalbestyrelsen har fastsat i tilladelsen efter lovens § 19.